

Groupe de Sécurité hydraulique SFR NA53M2 – 1/2"

Nouveau



- Faible encombrement : diamètre 1/2".
- Raccordement direct aux ballons à accumulation de petites capacités (10 à 50 Litres).
- Conforme à la norme EN1487.
- Conformité sanitaire ACS.
- Agréments : NF EN 1487 (F), BELGAQUA (B).

WATTS
INDUSTRIES

A Division of Watts Water Technologies Inc.



Fonction :

Les groupes de sécurité hydrauliques sont utilisés dans les installations d'eau pour protéger les chauffe-eau à accumulation. Ils combinent différents composants ayant les fonctions suivantes :

- Protéger le chauffe-eau à accumulation contre les excès de pression :
Avec la température de l'eau qui augmente, la pression elle aussi augmente à l'intérieur du chauffe-eau à accumulation (dilatation de l'eau). Pour des raisons de sécurité cette pression doit être limitée à une valeur inférieure à la pression de sécurité de la cuve. Cette fonction est assurée par la soupape de sécurité qui est réglée à 7 bar.
- Isoler le chauffe-eau à accumulation du circuit d'alimentation eau froide :
Cette fonction est assurée par le robinet d'arrêt (lui aussi intégré au Groupe de Sécurité).
- Interdire le retour de l'eau chaude dans le circuit d'alimentation eau froide :
Un clapet anti-retour empêche tout retour de l'eau chaude (qui est sous pression dans le chauffe-eau à accumulation) dans le circuit d'alimentation eau froide, notamment lorsque la pression du chauffe-eau à accumulation devient supérieure à celle du circuit d'alimentation en eau froide.
- Vidanger le chauffe-eau à accumulation :
La vidange du chauffe-eau à accumulation est assurée par la soupape de sûreté qui peut-être actionnée manuellement, une fois ouverte, l'eau sous pression contenue dans le chauffe-eau à accumulation est évacuée. L'orifice de vidange du Groupe de Sécurité, qui comporte une garde d'air évitant toute remontée d'eau polluée (risquant d'entraîner une contamination bactérienne), doit être raccordé à l'évacuation par un kit siphon (qui lui évite les remontées de mauvaises odeurs).

Caractéristiques :

- ① Vanne d'isolement
- ② Clapet anti-retour contrôlable
- ③ Soupape de sécurité, tarage 7 bar
- ④ Bouchon de remplacement éventuel du clapet AR
- ⑤ Garde d'air, filetage 1"
- ⑥ Bouton de manœuvre de vidange manuelle
- ⑦ Bouchon de contrôle du clapet AR (au dos de la figure ci-contre)

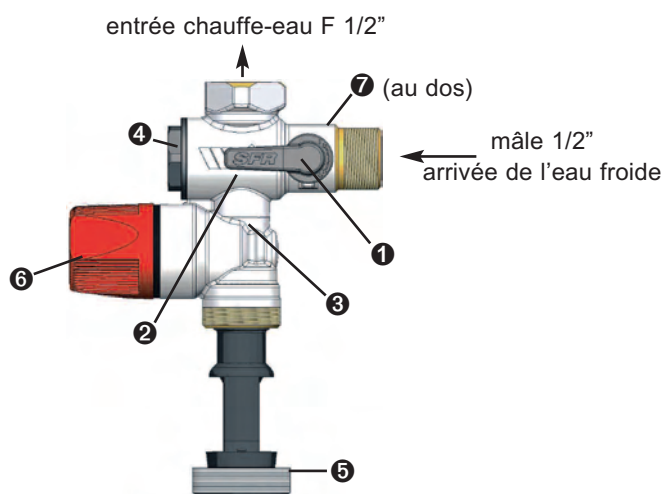

Application :

Pour les ballons de petites capacités (généralement du 10 au 50 Litres) à filetage direct Mâle en 1/2" (15x21), habituellement installés au dessus de l'évier ou sous évier dessous le plan de travail, le NA53 est particulièrement adapté à ce type de configuration.

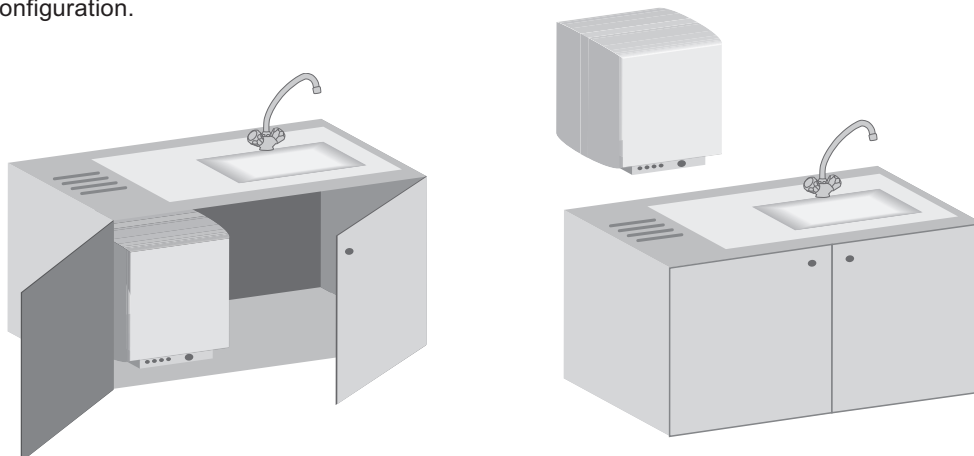

Références :

diamètre	type	présentation	code réf.
1/2" (15x21)	droit	sous sachet plastique	54310M2
1/2" (15x21)	coudé	sous sachet plastique	54311M2
1/2" (15x21)	droit siège inox	sous sachet plastique	54312M2
1/2" (15x21)	coudé siège inox	boîte	54313M2

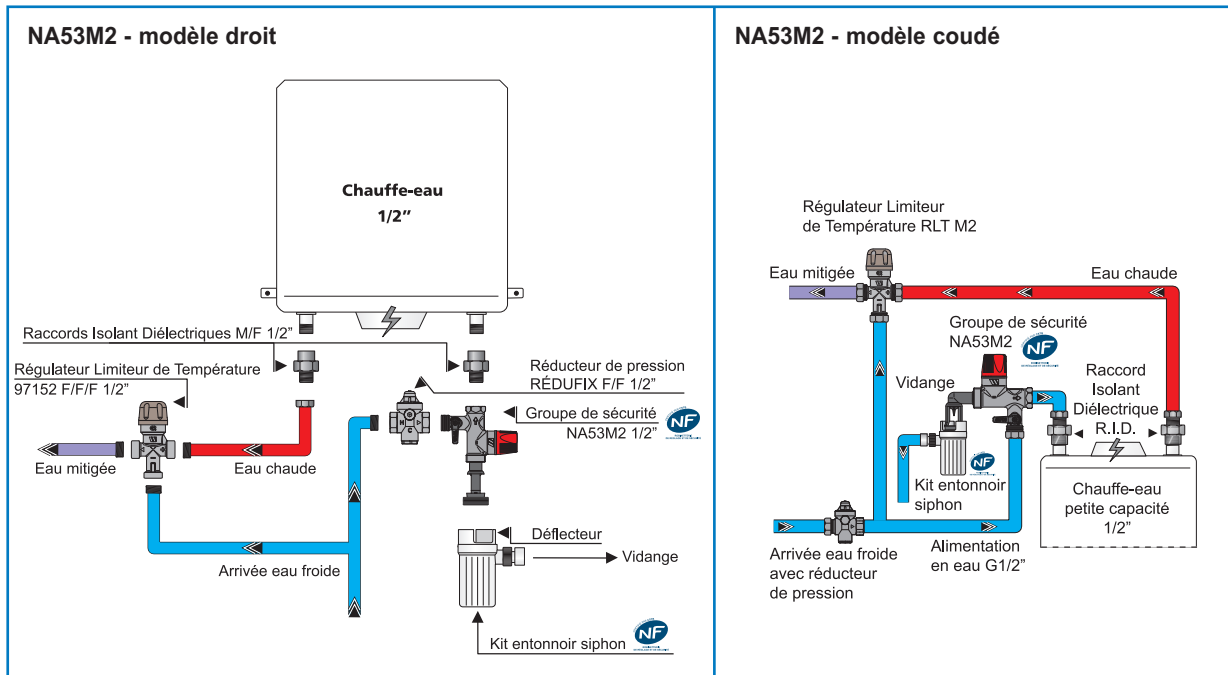
Installations types :

Recommandation / Installation
Fonctionnement normal du chauffe-eau

En fonctionnement normal, le robinet d'arrêt est en position "ouvert", la soupape est en position "marche". Pendant la chauffe, la pression augmente à l'intérieur du chauffe-eau et le clapet de non-retour se ferme. Quand la pression atteint 7 bar, la soupape de sûreté s'ouvre légèrement et laisse échapper une certaine quantité d'eau et ceci par intermittence pendant tout le temps de chauffe. Cette évacuation d'eau est normale ; elle est la preuve du bon fonctionnement du Groupe de Sécurité. Il ne faut pas chercher à y remédier.

Fonctionnement anormal du chauffe-eau

Le thermostat du chauffe-eau peut se dérégler et ne plus couper la source de chaleur. Dans ce cas, la pression et la température montent, le clapet de la soupape de sécurité se soulève, laissant échapper de la vapeur avec un sifflement caractéristique. Il faut aussitôt couper la source d'énergie du chauffe-eau et prévenir l'installateur qui changera le thermostat. Le Groupe de Sécurité devra être remplacé ; en effet la température de la vapeur d'eau à 7 bar est de 165°C et les joints ont pu être endommagés.

Gel

Si vous n'utilisez pas votre chauffe-eau pendant une période de risques de gel, il est recommandé de le vidanger : couper la source d'énergie, fermer le robinet d'arrêt du Groupe de Sécurité, ouvrir un des robinets d'eau chaude de l'installation et actionner la soupape de vidange.

Impuretés

Si le Groupe de Sécurité vidange en permanence, il faut manœuvrer plusieurs fois la soupape de vidange pour chasser les impuretés qui empêchent l'étanchéité.

Entretien

Le Groupe de Sécurité, s'il est correctement monté, ne nécessite aucun entretien. Nous vous recommandons néanmoins d'actionner la soupape de vidange au moins une fois par mois.

Installation et obligations

- 1 - Bien vérifier qu'il n'y ait ni pâte à joint, ni filasse, ni autres déchets contrariant le bon fonctionnement.
- 2 - Au moins une fois par mois faire manœuvrer le robinet d'isolement et la soupape d'expansion.
- 3 - La tuyauterie de vidange doit être au minimum de 25 mm. Pour le raccordement sur le Groupe de Sécurité consulter la gamme complète d'entonnoirs siphon WATTS Industries avec garde d'air.
- 4 - Si la pression du réseau "eau froide" dépasse 3 bar (300 kPa) il est nécessaire de monter un réducteur de pression en AMONT du Groupe de Sécurité. Consulter la gamme complète de réducteurs de pression WATTS Industries.
- 5 - Ce Groupe de Sécurité peut être installé sur un chauffe-eau de puissance utile maximale de 4 kW.
- 6 - Se soumettre au règlement sanitaire.
- 7 - Pour éviter toute corrosion due à un phénomène de pile entre deux métaux, nous vous recommandons l'installation d'un Raccord Isolant Diélectrique (R.I.D. WATTS Industries) entre la tubulure du ballon et le Groupe de Sécurité. Protéger également la sortie Eau Chaude du ballon.

Matériaux :

Désignation	matériau
Corps usiné	Laiton CW617N
Membrane de soupape	EPDM 70SH
Bouton de soupape	PA6 15% FV
Garde d'air	Hostaform noir

Désignation	matériau
Siège de soupape	Laiton CW617N
Siège de soupape inox	Inox 1.4305
Boisseau sphérique	Laiton CW617N
Poids	360 grammes

Dimensions (en mm)

NA53M2 - modèle droit

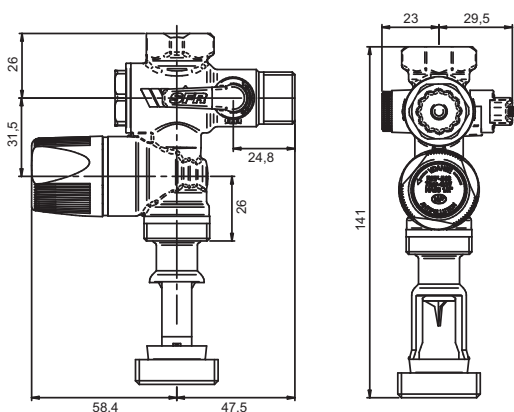

NA53M2 - modèle coudé

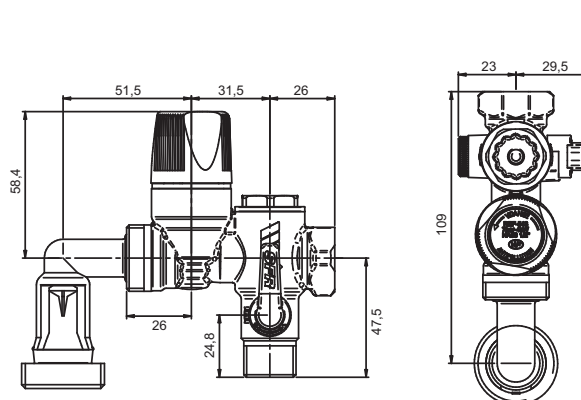

Courbe de pertes de charges

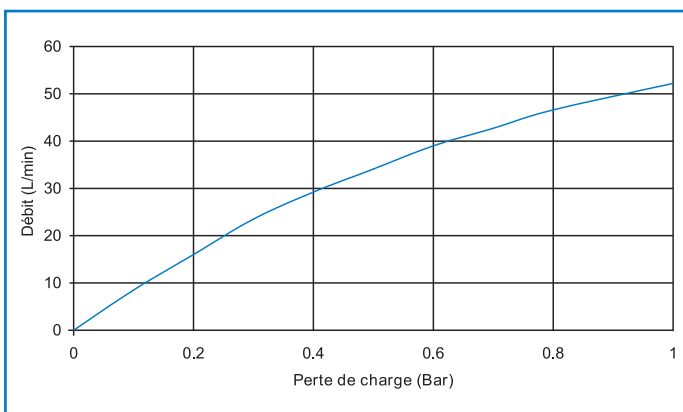

montage direct sur le siphon normalisé
réf. 92315

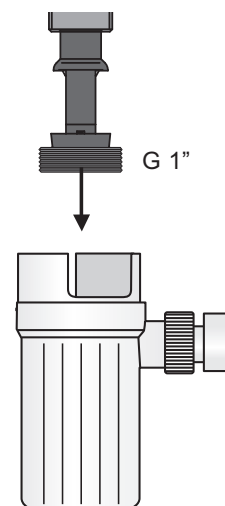

Les photographies, illustrations et descriptions contenues dans cette brochure sont présentées comme indications. Watts Industries se réserve le droit d'apporter des changements d'ordre techniques ou de design à ses produits sans informations préalables.



A Division of Watts Water Technologies Inc.

WATTS INDUSTRIES France

1590 avenue d'Orange CS 10101 SORGUES
84275 VEDENE cedex - FRANCE
Tél. 04 90 33 28 28 - Fax 04 90 33 28 29/39
www.wattsindustries.com
E-mail : info@wattsindustries.fr