



ANNEXE B - FICHE TECHNIQUE

Date : 01/02/2019

Désignation produit : DOMAO 100 - Mitigeur lavabo

Référence : AD751

Code EAN : 8000177164507

Photo du produit :

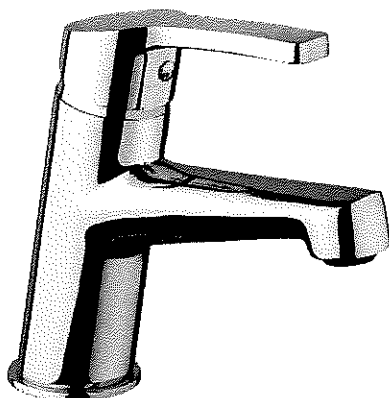

Descriptif complet du produit (fonctionnalité, avantages produit...) :

Mitigeur lavabo

Vidage métal

Manette en métal

Cartouche diamètre 35mm à économie d'énergie

Limiteur de débit : Economie d'eau grâce à la butée à 50% du débit

Avantages Client :

- ✚ Conformité NF logements H.Q.E
- ✚ Une seule tige de fixation
- ✚ Tirette en Position latérale
- ✚ Ouverture avec butée sensitive à 50% du Débit
- ✚ Vidage métal NF

Recommandations d'utilisation :

Alimentation	Recommandée	Maximum	Minimum
Température de l'eau	65 C° (~150F)	80 C° (~175F)	15 C° (~60F)
Pression de service	3 BAR (~45PSI)	5 BAR (~75PSI)	0.5 BAR (~7PSI)

Caractéristiques produit :

Longueur en cm	5
Hauteur en cm	14,8
Largeur/Profondeur en cm	12,5
Poids en KG	1,44
Matières des différents composants	Corps en laiton, manette et vidage en métal
Couleur	Chromé
Accessoire(s) fourni(s)	Vidage complet 2 flexibles de raccordement inox 370mm Notice de pose et nécessaire de fixation
Fonctionnement du produit (secteur, pile...)	-
Puissance	-
Durée de la garantie	5 ans
Conditionnement (nombre de pièces par colis)	10 pièces
Norme(s)	ACS - NF

Dessin technique avec dimensions :

